

Bräter 600 Leistungsmerkmale: Zum Braten, Dünsten, Kochen und Schmoren. Hochglanzpolierte CNS-Bratfläche mit perfekten Bratergebnissen, extrem geringer Wärmeabstrahlung und bequemster Reinigung auch während des laufenden Betriebes. Spezialbratplattenaufbau für kürzeste Aufheizzeiten und gleichmäßig schnelle Wärmeverteilung. Fugenlos tiefgezogene CNS-Wanne mit umlaufendem Wulstrand in reinigungsfreundlicher Radiusbauweise. In die Platte integrierte Thermostatfühler für optimale Temperaturregelung und Sicherheit.	Pan 600 Features: For frying, steaming, boiling and stewing. Highly polished CNS cooking surface for perfect results, with extremely low heat radiation and easy cleaning, even when in use. Special built-on frying plate for rapid heating-up times and rapid, even, heat distribution. Seamless, deep-drawn CNS pan with surrounding anti drip moulding in easy-to-clean radius design. Thermostat sensors built into the plate for optimum temperature control and safety. Large drain stopper for easy transfer of food down into GN containers.	Sauteuse 600 Caractéristiques: Pour frire, étuver, cuire et braiser. Surface de cuisson finement polie en acier chrome-nickel pour d'excellents résultats de cuisson, un rayonnement de chaleur très faible et un nettoyage très facile même si l'unité est en fonctionnement. Le corps de chauffe soudé sur le fond et sur toute la surface de la cuve pour une répartition optimale de la chaleur et des temps de chauffe très courts. Bac embouti d'une pièce sans soudure en acier chrome-nickel avec bord anti-ruissellement.	
Bestell-Nummer	Article No.	N° de commande	829145
Technische Daten:	Technical data:	Données techniques:	
Länge x Tiefe x Höhe (mm)	Length x Depth x Height (mm)	Longueur x Profondeur x Hauteur (mm)	600 x 800 x 750/900
Anschlusswert (kW) / Spannung / Absicherung	Connected load (kW) / voltage / fuse	Puissance (kW) / voltage / fusible	7,0 / 400 V 3N 50-60Hz / 3x 16A
Schutzgrad gegen Wasser	Degree of protection against water	Indice de protection contre les eaux	IPX4
Beckengröße (mm)	Pan dimension (mm)	Dimensions du bac (mm)	530 x 569 x 75
Beckeninhalt (Ltr.)	Pan capacity (ltr.)	Capacité du bac (Ltr.)	21
Bratfläche (mm)	Frying/grilling surface (mm)	Surface de cuisson (mm)	530 x 470
Heizzone (kW)	Heating zone (kW)	Zone de cuisson (kW)	2x 3,5
Regelbereich (°C)	Range of temperature (°C)	Plage de température (°C)	95 - 250
Wärmeabgabe sensibel (kW)	Direct heat emission (kW)	Dégagement de chaleur sensible (kW)	1,85
Wärmeabgabe latent (kW)	Latent heat emission (kW)	Dégagement de chaleur latente (kW)	2,24
Dampfabgabe (kg / h)	Steam emission (kg / h)	Dégagement de vapeur (kg / h)	3,29
Im Lieferumfang enthalten:	Included:	Contenu de livraison:	Bestell-Nummer / Article No. / N° de commande
Geräteverbindung (1 Stk.)	Appliance connection (1 pc.)	Kit de connexion (1 pièce)	696439
GN 1/1 – Behälter 100 mm tief mit Bügelgriff (1 Stk.)	GN 1/1 – container with curved handles, 100 mm deep (1 pc.)	Bac GN 1/1 profondeur 100 mm avec poignées étrier (1 pièce)	609773
Deckel gelocht (1 Stk.)	Cover perforated (1 pc.)	Couvercle perforé pour bac (1 pièce)	615196
Ablaufstopfen (1 Stk.)	Drainage plug (1 pc.)	Bouchon d'écoulement (1 pièce)	502073
Reinigungsbürste (1 Stk.)	Cleaning brush (1 pc.)	Brosse de Nettoyage (1 pièce)	614319
Zubehör:	Accessories:	Accessoires:	Bestell-Nummer / Article No. / N° de commande
GN-Behälter GN 1/1 – 100 mm tief, mit Bügelgriffen	GN 1/1 container – 100 mm deep / folding handles	Bac GN 1/1 - profondeur 100 mm - poignées étrier	609773
Deckel für GN-Behälter GN 1/1 mit Ausschnitt für GN 1/3 - Behälter	Cover for GN 1/1 – container with cut-out for GN 1/3 container	Couvercle pour bacs GN 1/1 avec découpe pour GN 1/3	615196
GN – Behälter GN 1/3 – 100 mm tief, gelocht	GN 1/3 container – 100 mm deep, perforated (GN collecting container)	Bac GN 1/3 - profondeur 100 mm avec perforation (bac collecteur GN)	367826
Bräter – Deckel 600	Cover for 600	Couvercle pour sauteuse 600	502693
Spritzschutz 600	Splash guard 600	Protection anti-éclaboussure pour sauteuse 600 et grill	628093
Reinigungsbürste	Cleaning brush	Brosse de nettoyage	614319
Bratenwender	Spatula	Spatule	647187

Kennzeichnung:	Marking:	Marquage:	CE
Maßzeichnung	Drawing	Dessin	

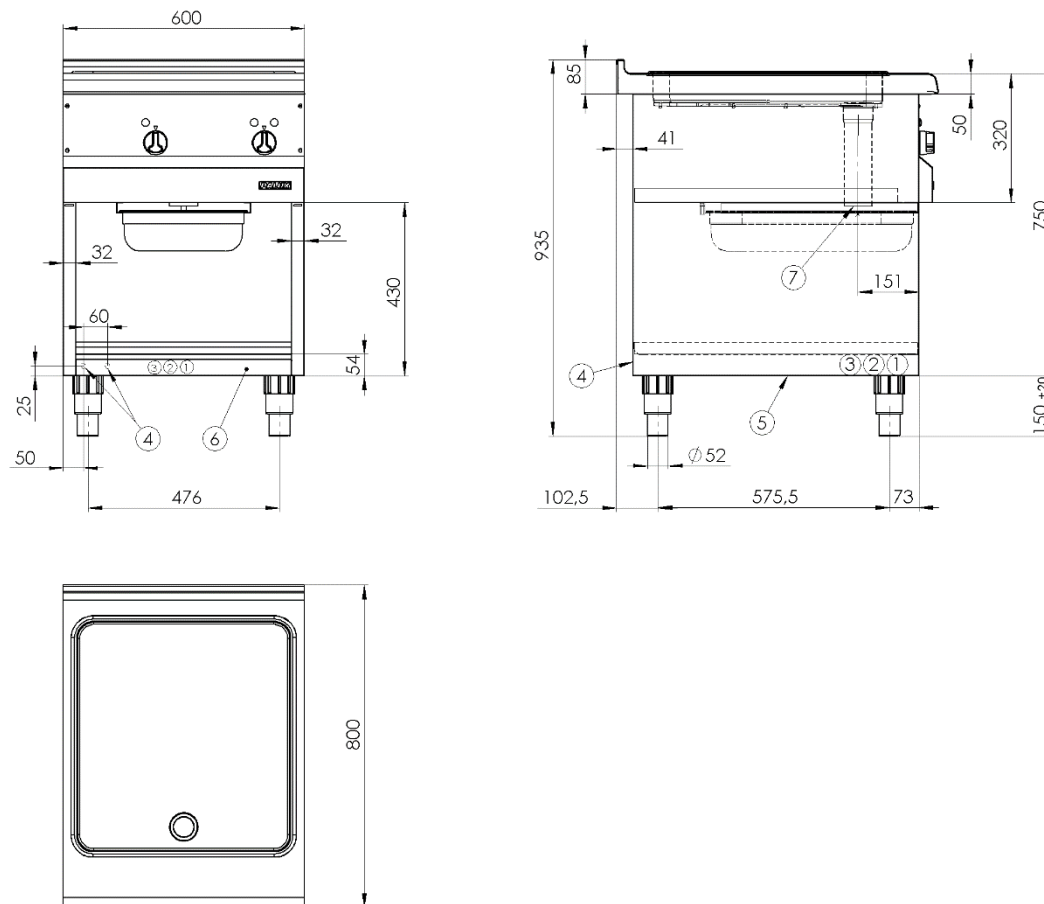

Legende	Legend	Légende	
Netzanschlussklemme	Mains terminal	Borne de secteur	1
Anschluss Energieoptimierung	Connection energy optimization	Optimisation énergétique de connexion	2
Anschluss Potentialausgleich	Connection equipotential bonding	Liaison équipotentielle de connexion	3
Elektrischer Anschluss rückseitig, Zugang bei Montage	Electrical connection at rear side, access for installation	Connexion électrique à l'arrière, accès pour le montage	4
Elektrischer Anschluss von unten	Electrical connection from below	Connexion électrique d'en bas	5
Abdeckung Installationsfach	Cover installation compartment	Couvercle du compartiment d'installation	6
Ablauf	Drain	Expiration	7