

<p>Bräter 800 Plus W Leistungsmerkmale: Vielseitiges Gastronorm GN 2/1-Multifunktionsgerät zum Braten, Dunsten, Kochen und Schmoren. Nahtlos tiefgezogene CNS-Wanne mit Rädern für einfachste Reinigung. Boden in Sandwich-Bauweise. Geschliffene CNS-Bratfläche für beste Brat- und Bräunungsergebnisse und minimale Temperaturabstrahlung. Doppelwandig isolierter Deckel für geringe Wärmeabstrahlung und als zusätzliche Arbeitsfläche. Knebelbedienung mit Drehschalter für Temperaturen von 60 – 250 °C, Leistungswahlschalter mit 4 Stufen. 942251 - Bräter 800 Plus W (Wasserzulauf)</p>	<p>Pan 800 Plus W Features: Versatile Gastronorm GN 2/1 multi-function unit for frying, steaming, cooking and stewing. Seamless, deep-drawn CNS pan with radii for easy-cleaning. Bottom in sandwich construction. Polished CNS cooking surface for best frying and browning results and minimum temperature emission. Double-walled insulated cover for low heat emission and as an additional work surface. Toggle control with rotary switch for temperatures from 60 – 250 °C. Power selector switch with 4 levels. 942251 - Pan 800 Plus W (Water supply)</p>	<p>Sauteuse 800 Plus W Caractéristiques: Appareil de taille GN 2/1 polyvalent, excellent pour frire, cuire, mijoter, ... bac embouti sans soudure en acier chrome-nickel à bords rayonnés pour faciliter le nettoyage, corps de chauffe soudé sur le fond de la cuve et sur toute la surface, surface de cuisson finement polie acier chrome nickel, dissipation de chaleur très faible, couvercle à double paroi pour une perte de chaleur minimale et comme surface de travail supplémentaire, température variant de 60 °C – 250 °C, sélecteur de puissance à 4 niveaux, de 33 % à 100 % suivant le mode de cuisson. 942251 - Sauteuse 800 Plus W (Arrivée d'eau)</p>	
Bestell-Nummer	Article No.	N° de commande	942251
Technische Daten:	Technical data:	Données techniques:	
Länge x Tiefe x Höhe (mm)	Length x Depth x Height (mm)	Longueur x Profondeur x Hauteur (mm)	800 x 800 x 750/900
Anschlusswert (kW) / Spannung / Absicherung	Connected load (kW) / voltage / fuse	Puissance (kW) / voltage / fusible	13,5 / 400 V 3N 50-60Hz / 3x 20A
Schutzgrad gegen Wasser	IP rating (water ingress)	Indice de protection contre les eaux	IPX4
Beckengröße (mm)	Pan dimension (mm)	Dimensions du bac (mm)	680 x 580 x 210
Max. Fassungsvermögen (ltr.)	Pan capacity max. (ltr.)	Capacité max. (ltr.)	80
Nettoinhalt (ltr.)	Filling level max. (ltr.)	Capacité nette (ltr.)	60
Bratfläche (mm)	Frying/grilling surface (mm)	Surface de cuisson (mm)	680 x 580
Wärmeabgabe sensibel (kW)	Direct heat emission (kW)	Dégagement de chaleur sensible (kW)	3,56
Wärmeabgabe latent (kW)	Latent heat emission (kW)	Dégagement de chaleur latente (kW)	4,32
Dampfabgabe (kg / h)	Steam emission (kg / h)	Dégagement de vapeur (kg / h)	6,35
Wasseranschluss Rohrgewinde	Water connection Pipe thread	Raccord d'eau filetage tubulaire	DN 20 (R 3/4" außen/ male thread / a l'exterieur)
Wasserdruck dynamisch / statisch	Water pressure dynamic / static	Pression de l'eau pression dynamique / pression statique	Min. 200 kPa (2 bar) / max. 600 kPa (6 bar)
Zulauftemperatur (°C)	Supply temperature (°C)	Temperature d'alimentation (°C)	Max. 50
Im Lieferumfang enthalten:	Included:	Contenu de livraison:	Bestell-Nummer / Article No. / N° de commande
Geräteverbindung (1 Stk.)	Appliance connection (1 pc.)	Kit de connexion (1 pièce)	696439
GN 1/1 – Behälter 200 mm tief mit Bügelgriff (1 Stk.)	GN 1/1 – container with curved handles, 200 mm deep (1 pc.)	Bac GN 1/1 profondeur 200 mm avec poignées étrier (1 pièce)	607207
Deckel gelocht (1 Stk.)	Cover perforated (1 pc.)	Couvercle perforé pour bac (1 pièce)	615196
Ablaufstopfen (1 Stk.)	Drainage plug, 170 mm high (1 pc.)	Bouchon d'écoulement hauteur 170 mm (1 pièce)	337684
Reinigungsbürste (1 Stk.)	Cleaning brush (1 pc.)	Brosse de Nettoyage (1 pièce)	614319
Einhängesieb (1 Stk.)	Sieve (1 pc.)	Filtre pour accrochage (1 pièce)	866180
Zubehör:	Accessories:	Accessoires:	Bestell-Nummer / Article No. / N° de commande
Deckel für GN-Behälter GN 1/1 mit Ausschnitt für GN 1/3 - Behälter	Cover for GN 1/1 – container with cut-out for GN 1/3 container	Couvercle pour bacs GN 1/1 avec découpe pour GN 1/3	615196
GN – Behälter GN 1/3 – 100 mm tief, gelocht	GN 1/3 container – 100 mm deep, perforated (GN collecting container)	Bac GN 1/3 - profondeur 100 mm avec perforation (bac collecteur GN)	367826
Reinigungsbürste	Cleaning brush	Brosse de nettoyage	614319
Bratenwender	Spatula	Spatule	647187
Entleerungswagen aus CNS	Drainage carriage CNS	Chariot de vidange en inox	354554

Allseitig offen, zum Einhängen für GN 1/1 – Behälter, mit 4 Lenkrollen, davon 2 mit Feststeller	for GN 1/1 containers, 4 castors Ø 125 mm, of which 2 can be locked	Ouvert sur tous les côtés, afin d'accrocher les bacs GN 1/1, 4 roues Ø 125 mm, dont 2 avec frein	CE
Kennzeichnung:	Marking:	Marquage:	

Maßzeichnung	Drawing	Dessin
---------------------	----------------	---------------

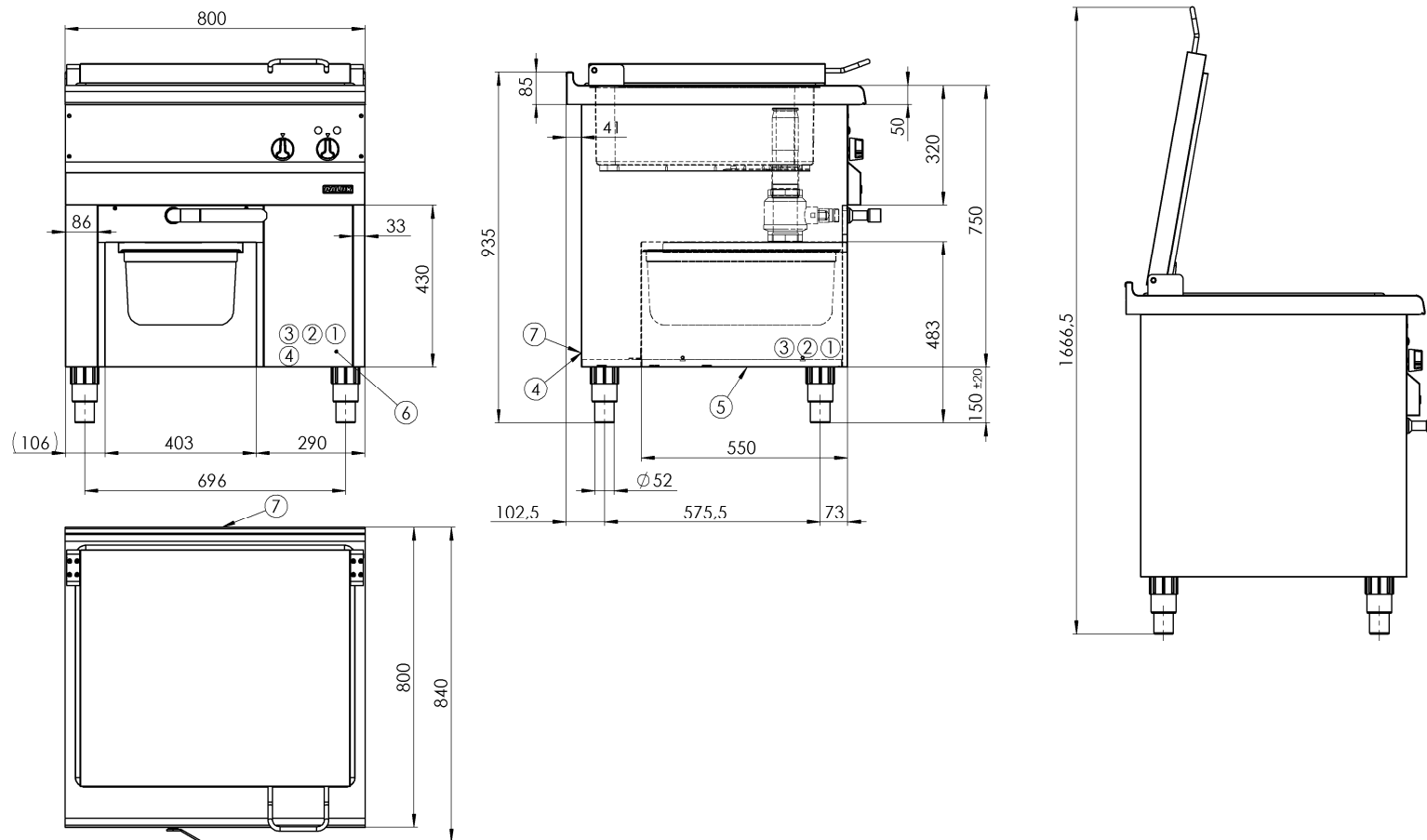

Legende	Legend	Légende	
Netzanschlussklemme	Mains terminal	Borne de secteur	1
Anschluss Energieoptimierung	Connection energy optimization	Optimisation énergétique de connexion	2
Anschluss Potentialausgleich	Connection equipotential bonding	Liaison équipotentielle de connexion	3
Elektrischer Anschluss rückseitig, Zugang bei Montage	Electrical connection at rear side, access for installation	Connexion électrique à l'arrière, accès pour le montage	4
Elektrischer Anschluss von unten	Electrical connection from below	Connexion électrique d'en bas	5
Abdeckung Installationsfach	Cover installation compartment	Couvercle du compartiment d'installation	6
Anschluss Wasserzulauf	Water supply connection	Raccordement de l'arrivée d'eau	7