



Einbecken-Fritteuse Leistungsmerkmale: Nahtlos tiefgezogene CNS-Becken mit Schaumbremsszone und umlaufendem Wulstrand in Radiusbauweise. Im Becken schwenkbarer Flachrohrheizkörper mit integriertem Arbeits- und Sicherheitsthermostat. Fettschmelzstufe mit verringerter Heizleistung. Korbeinhängung vorne. Über- und Einlaufschutz durch umlaufenden Wulstrand. Kugelablaufhahn nach unten.	Single-Pan Deep Fat Fryer Features: Seamless, deep-drawn CNS pan with foam-retarding zone and surrounding anti drip moulding in radius design. Inside the pan, hinged, patented, flat tubular heating element with integral working and safety thermostat. Fat melting setting with reduced heat output. Basket support at the front. Surrounding anti drip moulding.	Friteuse 1 bac Caractéristiques: Bac embouti d'une seule pièce en acier chrome-nickel avec bord anti ruissellement. Corps de chauffe à tubes aplatis pivotants avec thermostats de fonctionnement et de sécurité intégrés. Cycle pour fondre la graisse avec faible puissance calorifique.	
Bestell-Nummer	Article No.	N° de commande	829196
Technische Daten:	Technical data:	Données techniques:	
Länge x Tiefe x Höhe (mm)	Length x Depth x Height (mm)	Longueur x Profondeur x Hauteur (mm)	400 x 800 x 750/900
Anschlusswert (kW) / Spannung / Absicherung	Connected load (kW) / voltage / fuse	Puissance (kW) / voltage / fusible	8,0 / 400 V 3N / 3x 16A
Schutzgrad gegen Wasser	IP rating (water ingress)	Indice de protection contre les eaux	IPX4
Regelbereich (°C)	Range of temperature (°C)	Plage de température (°C)	103 - 180
Beckengröße (mm)	Pan dimension (mm)	Dimensions du bac (mm)	220 x 340 x 190
Beckeninhalt (Ltr.)	Pan capacity (ltr.)	Capacité du bac (Ltr.)	8,5 – 11,0
Wärmeabgabe sensibel (kW)	Direct heat emission (kW)	Dégagement de chaleur sensible (kW)	0,72
Wärmeabgabe latent (kW)	Latent heat emission (kW)	Dégagement de chaleur latente (kW)	5,60
Dampfabgabe (kg / h)	Steam emission (kg / h)	Dégagement de vapeur (kg / h)	8,24
Im Lieferumfang enthalten:	Included:	Contenu de livraison:	Bestell-Nummer / Article No. / N° de commande
Fritteusenkorb (1 Stk.)	Frying basket (1 pc.)	Panier de friteuse (1 pièce)	271586
Deckel (1 Stk.)	Cover (1 pc.)	Couvercle (1 pièce)	-
Panadesieb (1 Stk.)	Bread crumbs sieve (1 pc.)	Tamis de panure (1 pièce)	-
Geräteverbindung (1 Stk.)	Appliance connection (1 pc.)	Kit de connexion (1 pièce)	696439
Zubehör:	Accessories:	Accessoires:	Bestell-Nummer / Article No. / N° de commande
Einhängbügel hinten	Rear bracket	Crochet à l'arrière	EHB621757
Fritteusenkorb	Frying basket	Panier pour friteuse	271586
½ Fritteusenkorb	½ frying basket	½ panier pour friteuse	275166
Portionskorb	Portion basket	Panier pour friteuse pour les portions	374512
Kennzeichnung:	Marking:	Marquage:	

Maßzeichnung	Drawing	Dessin
---------------------	----------------	---------------

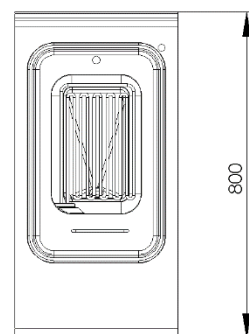
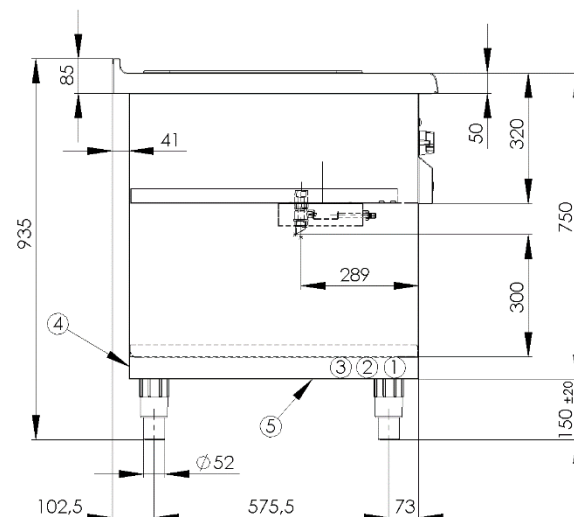
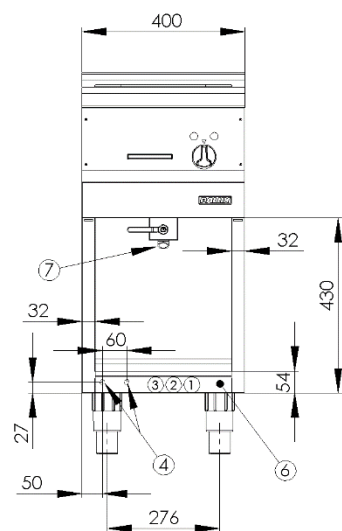

Legende	Legend	Légende	
Netzanschlussklemme	Mains terminal	Borne de secteur	1
Anschluss Energieoptimierung	Connection energy optimization	Optimisation énergétique de connexion	2
Anschluss Potentialausgleich	Connection equipotential bonding	Liaison équipotentielle de connexion	3
Elektrischer Anschluss rückseitig, Zugang bei Montage	Electrical connection at rear side, access for installation	Connexion électrique à l'arrière, accès pour le montage	4
Elektrischer Anschluss von unten	Electrical connection from below	Connexion électrique d'en bas	5
Abdeckung Installationsfach	Cover installation compartment	Couvercle du compartiment d'installation	6
Ablauf	Drain	Expiration	7