

<p>Pastakocher GN 1/1 Leistungsmerkmale: Pastakocher als Multifunktionsgerät für die Speisenvorbereitung und für die Pastazubereitung im a la carte Geschäft. Pastakocher 400 als Multifunktionskocher in GN 1/1 als Standgerät mit Abwasserfestanschluss oder Ablauf in den Unterbau. Hinten aufgesetztes, abnehmbares Abtropfblech mit Rost als Abstellfläche für Pastakörbe. Nass beheizt als Pastakocher mit im Becken integrierten, herausnehmbarem Überlaufrohr zur Abschwemmung der Stärke. Optimale und sichere Leistungs- und Temperaturregelung mit Drehschalter in drei Stufen von intensivem Kochen, leichtem Sieden bis zum Warm-halten für die unterschiedlichsten Anwendungen. Einfache Bedienung durch manuell regelbaren Wasserzulauf zur Befüllung zum Kochen und Reinigen, Wassereinlaufrohr schwenkbar.</p>	<p>Pasta Cooker GN 1/1 Features: Pasta Cooker as multifunctional device for the preparation of dishes and to prepare pasta during the a la carte business. Pasta Cooker 400 as multifunctional Cooker as GN 1/1 as built-in appliance with connection to waste water and drain in the substructure. Removable drip tray in the back with grate to place pasta baskets. Wet heated as pasta cooker integrated into the pan, removable overflow pipe to wash away starch. Perfect and safe power and temperature control with knobs adjustable in three steps from intensive cooking, simmering to keeping dishes warm available for all kind of preparation methods. Easy operation because of manually adjustable water inlet to fill the sink for cooking and cleaning, swivelling water inlet pipe. Controlled water inlet while preparing pasta.</p>	<p>Cuiseur à pâtes GN1/1 Caractéristiques: Peut être utilisé en mode humide (bain-marie) ou en mode sec (sans eau) pour cuire, braiser, garder à température. Bac embouti d'une seule pièce sans soudure en acier chrome nickel, avec angles rayonnés pour un nettoyage très facile. Corps de chauffe à tubes aplatis pivotants. Thermostats de fonctionnement et de sécurité intégrés au corps de chauffe pour une meilleure régulation de la température. Robinet de vidange vers le bas avec vanne à bille. En option, radiateur infrarouge à 3 positions. Cuiseur à pâtes: Unité comprenant une arrivée d'eau, un robinet de vidange, et 4 paniers à relevage automatique.</p>	
949965 - Wasserzulauf u. Abwasserfestanschluss	949965 – water inflow and fixed drainage	949965 – Arrivée d'eau et drainage fixe	
Bestell-Nummer	Article No.	N° de commande	949965
Technische Daten:	Technical data:	Données techniques:	
Länge x Tiefe x Höhe (mm)	Length x Depth x Height (mm)	Longueur x Profondeur x Hauteur (mm)	400 x 800 x 750/900
Anschlusswert (kW) / Spannung / Absicherung	Connected load (kW) / voltage / fuse	Puissance (kW) / voltage / fusible	7,0 / 400V 3N 50-60 Hz / 3x 16A
Schutzgrad gegen Wasser	IP rating (water ingress)	Indice de protection contre les eaux	IPX4
Beckengröße (mm)	Pan dimension (mm)	Dimensions du bac (mm)	308 x 509 x 240
Beckeninhalt (Ltr.)	Pan capacity (litr.)	Capacité du bac (Ltr.)	35
Wärmeabgabe sensibel (kW)	Direct heat emission (kW)	Dégagement de chaleur sensible (kW)	0,86
Wärmeabgabe latent (kW)	Latent heat emission (kW)	Dégagement de chaleur latente (kW)	1,40
Dampfabgabe (kg / h)	Steam emission (kg / h)	Dégagement de vapeur (kg / h)	2,06
Im Lieferumfang enthalten:	Included:	Contenu de livraison:	Bestell-Nummer / Article No. / N° de commande
Geräteverbindung (1 Stk.)	Appliance connection (1 pc.)	Kit de connexion (1 pièce)	696439
Einlegeboden (1 Stk.)	Perforated insert (1 pc.)	Fond amovible (1 pièce)	951285
Überlauftrichter (1 Stk.)	Stainless steel starch separator (1 pc.)	Trémie de trop-plein de la cuve (1 pièce)	889380
Abtropfblech (1 Stk.)	Drip plate (1 pc.)	égouttoir en tôle (1 pièce)	951250
Rost (1 Stk.)	Grid (1 pc.)	Grille (1 pièce)	951439
Zubehör:	Accessories:	Accessoires:	Bestell-Nummer / Article No. / N° de commande
Pastakorb mit Griff und Einhängebügel für Korbhubvorrichtung geeignet 130 x 200 x 200/300 mm	Pasta basket with handle and rear bracket for automatic lifting basket 280 x 200 x 200/300 mm	panier pour cuiseur à pâtes avec poignée et crochet pour dispositif de lavage 280 x 200 x 200 / 300 mm	953431
Pastakorb mit Griff und Einhängebügel für Korbhubvorrichtung geeignet 130 x 185 x 200/300 mm	Pasta basket with handle and rear bracket for automatic lifting basket 130 x 185 x 200/300 mm	panier pour cuiseur à pâtes avec poignée et crochet pour dispositif de lavage 130 x 185 x 200 / 300 mm	955965
Portionseinzelnkorb mit Griff 85 x 160 x 200/320 mm	Single basket with handle 85 x 160 x 200/320 mm	panier portion individuel avec poignée 85 x 160 x 200 / 320 mm	956457
Portionskorb mit Griff (passend 2 Stück für Best.-Nr. 879118) 80 x 115 x 200/320 mm	Single basket with handle (suitable 2 pieces for Art. No. 879118) 80 x 115 x 200/320 mm	panier portion avec poignée (Convient pour 2 pièces Ref. 879118) 80 x 115 x 200 / 320 mm	879117
Pastakorb ohne Griff, nur mit Einhängebügel für Korbhubvorrichtung geeignet 130 x 185 x 200 mm	Single basket without handle, with rear bracket for automatic lifting basket 130 x 185 x 200 mm	panier pour cuiseur à pâtes sans poignée, avec crochet pour dispositif de lavage 130 x 185 x 200 mm	879118

Kennzeichnung:	Marking:	Marquage:	CE
Maßzeichnung	Drawing	Dessin	

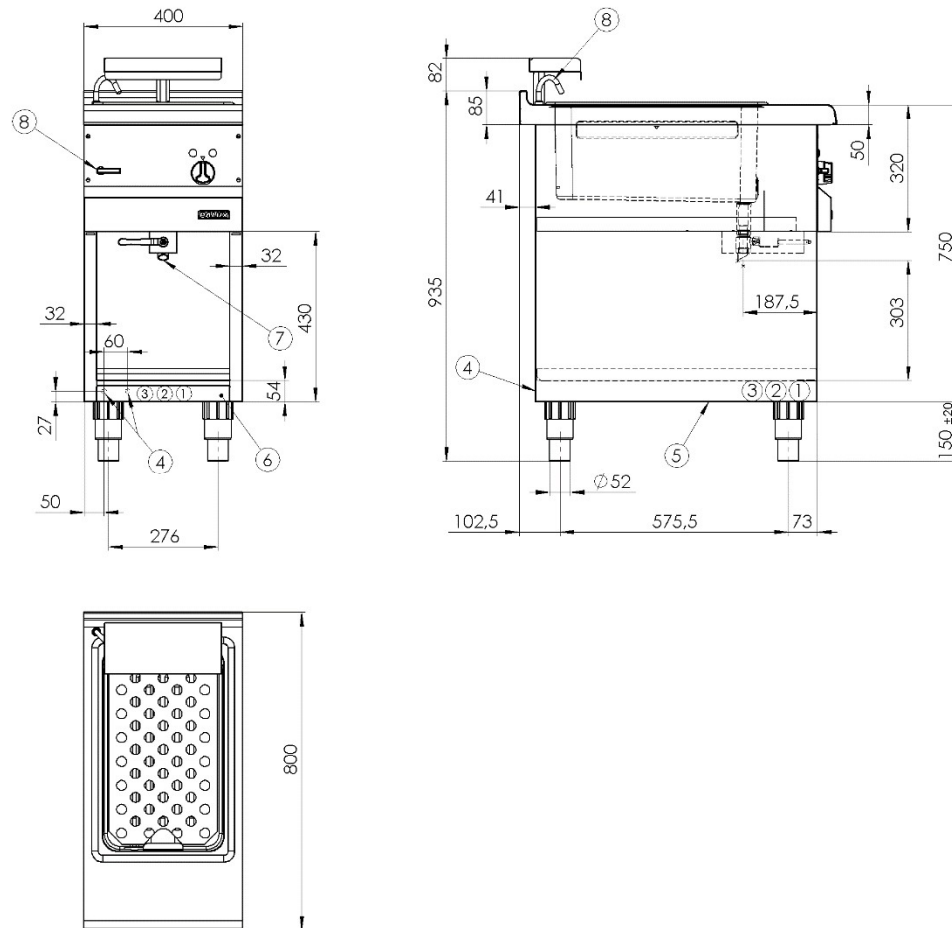

Legende	Legend	Légende	
Netzanschlussklemme	Mains terminal	Borne de secteur	1
Anschluss Energieoptimierung	Connection energy optimization	Optimisation énergétique de connexion	2
Anschluss Potentialausgleich	Connection equipotential bonding	Liaison équipotentielle de connexion	3
Elektrischer Anschluss rückseitig, Zugang bei Montage	Electrical connection at rear side, access for installation	Connexion électrique à l'arrière, accès pour le montage	4
Elektrischer Anschluss von unten	Electrical connection from below	Connexion électrique d'en bas	5
Abdeckung Installationsfach	Cover installation compartment	Couvercle du compartiment d'installation	6
Ablauf	Drain	Expiration	7
Wasserzulauf	Water inflow	Arrivée d'eau	8